

ATRIUM Professional Edition:

Rollbildwand ProfiClassic

Die hochwertige Standardlösung
für die Objektausstattung.



- » Vielseitige Standard-Lichtbildwand
- » Für stationären Betrieb
- » Motor- und Handkurbelbetrieb
- » Standardpulverbeschichtung RAL 9010
- » Sonderformate und -konstruktionen im Rahmen der „ATRIUM Object Edition“

Die ProfiClassic verfügt über ein Aluminium-Screen Case aus einem stranggepreßten, pulverbeschichteten Profil. In Verbindung mit unserem patentierten Tuch ATREX-Weiss™ bildet sie eine zuverlässige und vielfach bewährte Lösung für professionelle Projektionsbedürfnisse. Bildformate bis 3.0 m x 3.0 m sind möglich.

ATRIUM Professional Edition: Rollbildwand ProfiClassic

Technische Spezifikationen

- Professionelle Rollbildwand für stationären Betrieb zur Wand- oder Deckenmontage in Bauausführung nach DIN 19045 Teil 1-4.
- Screen Case aus 2 mm starkem Aluminiumprofil mit quadratischem Querschnitt (120 x 120 mm), RAL 9010 pulverbeschichtet.
- Die auf der Oberseite befindlichen, durchgängigen Nutenkanäle (mit verschiebbaren Nutensteinen für M10-Gewinde) erlauben flexible Montagebefestigungen über die ganze Kastenlänge.
- Standardmäßig Halterungen für direkte Deckenmontage.
- Bündiger Abschluß des Beschwerungsprofils mit der Screen Case-Unterseite in eingefahrenem Zustand.
- Wartungsfreier Rohrmotor (Deutscher Industriestandard, Schutzart IP 44, 230 V) mit konfigurierbaren Endeinstellungen gewährleistet höchste Betriebssicherheit und -dauer.
- Schwingungsgedämpfte Lagerung der Welle für optimale Laufruhe.

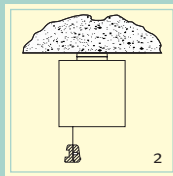
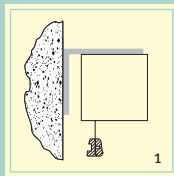

Montagemöglichkeiten

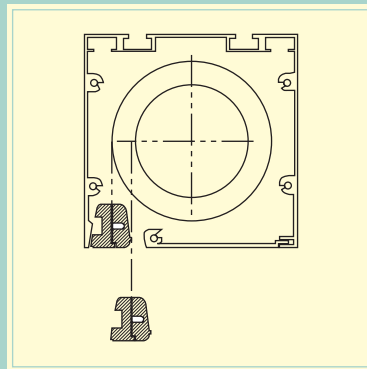

Screen Case-Profil

Optionen

- Unterputzdrehkombination (AUF-HALT-AB)
- Unterputz- / Aufputzschlüsselschalter
- Funkfernbedienung mit einem Handsender
- Schwarze Umrahmung der Bildwandfläche für exakte Bildfeldbegrenzung
- Lichtdichte Rückseite
- Halterungen für direkte Wandbefestigung
- Abgehängte Deckenbefestigung nach Maß bis 1000 mm
- Wandabstandsträger nach Maß bis 500 mm
- Projektionsfläche vorn abrollend
- Pulverbeschichtung des Screen Case nach der RAL-Classic-Farbtabelle
- Verschiedene Projektionstücher
- Variante mit Einbaurahmen für nachträglichen Einbau in vorhandene, abgehängte GK-Decke



- Automatische Endabschaltung bei Tuchein- und -ausfahrt mit beliebigem Zwischenstop.
- Ansteuerung über Aufputzdrehkombination (AUF-HALT-AB).
- Alternativ: Manueller Handkurbelbetrieb mit selbsthemmendem Schneckengetriebe und abnehmbarer Handkurbel.

Projektionstuch-Spezifikationen

- Projektionstuch ATRIUM ATREX-Weiss™: Besonders geeignet zur Hot-Spot-freien und unverfälschten Wiedergabe lichtstarker LCD-, Video- oder Datenprojektionen. Das Tuch ist reißfest, schwerentflammbar nach DIN 4102 Teil 1 B1 und feucht abwischbar. Es entspricht dem Typ D der DIN 19045 Teil 4. ATREX-Weiss™ ermöglicht nahtlose Bildformate.

Bildwandformat in mm (B x H)	Screen Case-Abmessungen in mm			Gewicht in kg	Handkurbel- betrieb optional (B x H)
	L	B	H		
1.500 x 1.500	1.576	120	120	16	1.500 x 1.500
1.800 x 1.800	1.876	120	120	18	1.800 x 1.800
2.000 x 2.000	2.076	120	120	20	2.000 x 2.000
2.500 x 2.000	2.576	120	120	24	2.500 x 2.000
2.500 x 2.500	2.576	120	120	25	2.500 x 2.500
3.000 x 2.500	3.076	120	120	29	3.000 x 2.500
3.000 x 3.000	3.076	120	120	31	3.000 x 2.800
Zwischengrößen und andere Bildwandformate (16:9) auf Anfrage.					
1.600 x 1.200	1.676	120	120	16	1.600 x 1.200
2.000 x 1.500	2.076	120	120	19	2.000 x 1.500
2.400 x 1.800	2.476	120	120	23	2.400 x 1.800
2.800 x 2.100	2.876	120	120	27	2.800 x 2.100

Zwischengrößen und andere Bildwandformate (16:9) auf Anfrage.

» Ausführungs- und Modelloptionen:

Ein breites Programm deckt alle professionellen Ansprüche an die Ausstattung und Aufhängung ab. Darüber hinausgehende Ausführungswünsche können im Rahmen der „ATRIUM Object Edition“ individuell erfüllt werden.

» Sicherheit:

Die Konstruktion und Technik der ATRIUM-Bildwände sind auf ein Höchstmaß an Sicherheit und Langlebigkeit ausgelegt – die relevanten bauaufsichtlichen Zulassungskriterien werden erfüllt.

» Garantie:

Auf alle beweglichen Teile und den Antrieb gewährleistet ATRIUM 2 Jahre Garantie. Für das Bildwandtuch „ATREX-Weiss™“ gilt eine Garantiezeit von 5 Jahren.

Änderungen dienen dem technischen Fortschritt und bleiben vorbehalten.

Unsere Aufgabe: Perfekte Images perfekt wiedergeben.

Der Ursprung der Bildwand-Manufaktur ATRIUM liegt in der professionellen Veranstaltungs- und Bühnentechnik. Daher kennen wir die besonderen Anforderungen an exzellente Vorführungen und Präsentationen – bestens.

Daraus resultiert eine klare Vorstellung davon, über welche Qualitäten das dazugehörige System-Equipment verfügen muß. Und wir wissen nachhaltig, welche Bedeutung gerade der Präsentationsfläche, den verschiedenen Bildwänden zukommt: Perfekte Images perfekt wiedergeben.

Hier sehen wir unsere Aufgabe: Bildwände zu bauen, die High End-Präsentationstechnik und Präsentationen zum brillanten Erlebnis werden lassen. In öffentlichen wie privaten Lebensräumen.

Deshalb ist jede „ATRIUM“ auch ein von Hand gefertigtes Einzelstück.